

Fiche technique

Caractéristiques du produit



Friteuse électrique

Modèle	Code SAP	00008191
FE 704/13 E	Groupe d'articles	Friteuses et chauffe-frites



- Volume de la cuve [L]: 13
- Type de vidange: Sur le panneau avant
- Vidange avec fusible de sécurité: Oui
- Température maximale de l'appareil [° C]: 190
- Température minimale de l'appareil [° C]: 50
- Matériel: AISI 304
- Emplacement du chauffage: Intérieur
- Nombre de paniers: 1
- Taille du panier [mm]: 280 x 295 x 100

Code SAP	00008191	Alimentation	400 V / 3N - 50 Hz
Largeur nette [mm]	400	Volume de la cuve [L]	13
Profondeur nette [mm]	730	Nombre de cuves	1
Hauteur nette [mm]	313	Nombre de paniers	1
Poids net [kg]	24.20	Taille du panier [mm]	280 x 295 x 100
Puissance électrique [kW]	12.500	Ratio puissance / litre [kW / l]	0.96

Fiche technique

Dessin technique



Friteuse électrique

Modèle

FE 704/13 E

Code SAP

00008191

Groupe d'articles

Friteuses et chauffe-frites

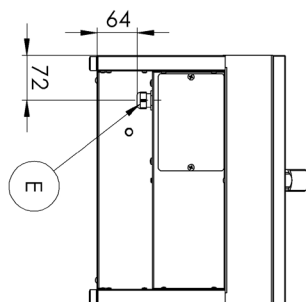
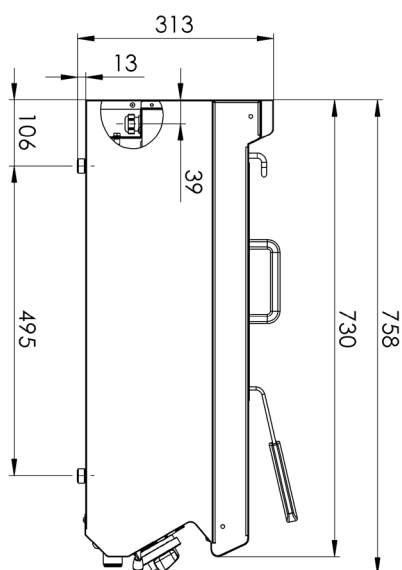
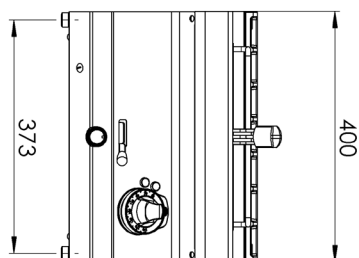

Fiche technique

Paramètres techniques



Friteuse électrique

Modèle

FE 704/13 E

Code SAP

00008191

Groupe d'articles

Friteuses et chauffe-frites

1. Code SAP:

00008191

2. Largeur nette [mm]:

400

3. Profondeur nette [mm]:

730

4. Hauteur nette [mm]:

313

5. Poids net [kg]:

24.20

6. Largeur brute [mm]:

440

7. Profondeur brute [mm]:

800

8. Hauteur brute [mm]:

480

9. Poids brut [kg]:

29.00

10. Type d'appareil:

Appareil électrique

11. Type de construction de l'appareil:

Équipements à poser

12. Puissance électrique [kW]:

12.500

13. Alimentation:

400 V / 3N - 50 Hz

14. Indice de protection d'enveloppe:

IP24

15. La couleur extérieure de l'appareil:

Acier inoxydable

16. Matériel:

AISI 304

17. Indicateurs:

Voyants de marche et de préchauffement du four

18. Type de plan de travail:

Emboutie aux formes et angles arrondis - nettoyage d'entretien confortable

19. Matériau de la plaque supérieure:

AISI 304

20. Épaisseur de la plaque supérieure [mm]:

1.50

21. Finition de surface:

Acier inoxydable poli

22. Type de chauffage de l'appareil:

Direct

23. Équipement standard pour l'appareil:

couvercle, panier

24. Volume de la cuve [L]:

13

25. Dimensions de la cuve [mm x mm x mm]:

308 x 338 x 199

26. Capacité volumique du récipient [l]:

13.00

27. Température maximale de l'appareil [° C]:

190

28. Température minimale de l'appareil [° C]:

50

Fiche technique

Paramètres techniques



Friteuse électrique

Modèle

FE 704/13 E

Code SAP

00008191

Groupe d'articles

Friteuses et chauffe-frites

29. Accès au service:

De l'avant en retirant le panneau avant

30. Thermostat de sécurité:

Oui

31. Thermostat de sécurité jusqu'à X ° C:

235

32. Matériel de l'élément chauffant:

Inox

33. Nombre de paniers:

1

34. Nombre de cuves:

1

35. Taille du panier [mm]:

280 x 295 x 100

36. Matériau de la cuve:

AISI 304 - Acier inoxydable de haute qualité

37. Ratio puissance / litre [kW / l]:

0.96

38. Type de vidange:

Sur le panneau avant

39. Vidange avec fusible de sécurité:

Oui

40. Emplacement du chauffage:

Intérieur

41. Section des conducteurs CU [mm²]:

4

- Výkon (kW): 30-37 (230 V); 53-64 (400 V)